

Машина погрузочно-доставочная МоАЗ-4035



Предназначена для погрузочно-доставочных работ с взорванными или разрыхленными механическим способом породами в стесненных условиях подземных шахт и проходах, не опасных по пыли и газу, а также – в условиях открытой добычи полезных ископаемых, строительстве тоннелей и др.

	Двигатель
Тип	дизельный
Модель	Cummins QSB6.7
Номинальная мощность, кВт/л.с.	144 / 193
Номинальная частота вращения, об/мин	2200
Двигатель – сертифицирован для работ в подземных условиях (MSHA), дизельный, четырехтактный, с непосредственным впрыском, с турбонаддувом.	
Система питания двигателя воздухом: – двухступенчатая, воздушный фильтр сухого типа «MANN-HUMMEL» и предочистителями циклонами.	
Система питания топливом: – с фильтром-сепаратором предварительной очистки топлива и ручным насосом подкачки топлива, с объемным датчиком уровня топлива LLS и индикатором LLD Omnicomm.	
Система выпуска отработавших газов: – через каталитический нейтрализатор	
Система охлаждения: – жидкостная с принудительной циркуляцией охлаждающей жидкости, замкнутая с термостатным регулированием температурного режима.	
Система пуска – электростартерная.	
Гидромеханическая коробка передач	
	DANA SPICER R 32425 серии 32000
– состоит из комплексного гидротрансформатора С 273,1 с автоматической блокировкой для привода гидравлических насосов и вальной коробки передач с фрикционными муфтами с электрическим приводом управления	

Мосты и подвеска

	Гидравлическая система
– объединенная для РУ и гидросистемы рабочего оборудования; – установлена аварийная система РУ; – предусмотрен сброс остаточного давления в гидравлическом контуре;	
Давление в гидросистеме:	
рулевого управления, МПа	16,0±1
рабочего оборудования, МПа	25,0±1
Цилиндры рулевого управления:	– два гидравлические, двойного действия

	Система тормозная
Рабочая тормозная система – многодисковые тормоза в масляной ванне с гидравлическим приводом обратного действия POSI-STOP типа SAHR, соответствует требованиям ISO 3450	
Стояночная тормозная система – Исполнительный механизм – колесные тормоза, Управление – ручной тормозной кран. – предусмотрена электрическая система блокировки включения передач ГМП при включенной стояночной тормозной системе;	
Запасная тормозная система – используются колесные тормоза, Управление – ручной тормозной кран или кнопка аварийного торможения.	

	Рама
шарнирно-сочлененного типа, сварная, из листового проката низколегированной стали, состоит из передней и задней полурам, соединенных между собой вертикальными сферическими шарнирами; – угол относительного перемещения полурам в горизонтальной плоскости – 45°±1° в каждую сторону	

Колеса и шины

Переднего моста DANA SPICER 16D 2149 – жесткая
 Заднего моста – балансирующая ±8 град.

Колеса дисковые размерностью 14.00-25/1.5
 Шины – пневматические 17,50-R25", бескамерные,
 с гладким или рудничным рисунком протектора,
 импортного производителя.

Кабина

- одноместная, однодверная; открытого типа
- оборудована поддресоренным сиденьем; – оборудована системами безопасности FOPS и ROPS;
- оборудована системами освещения LED и визуального контроля, обеспечивающими хорошую видимость рабочей зоны.

Электрооборудование

- Номинальное напряжение 24 В;
- однопроводное, постоянного тока;
- предусмотрена защита электроаппаратов, установлена электропроводка в гофротрубке с замковыми соединителями и разъемами с защитой IP65;
- установлены защитные решетки на фары, габаритные и сигнальные огни;
- наличие контрольно-измерительных приборов и контрольных ламп.

Система пожаротушения

- установлен огнетушитель на облицовке радиатора;
- система пожаротушения моторного отсека автоматическая, с возможностью ручной активации

Система смазки

- централизованная, автоматическая, фирмы «Lincoln»

Система контроля расхода топлива

Установлена в топливном баке с отображением информации на панели приборов

Оборудование погрузочное

- ковшового типа, сварная конструкция из листового проката из высокопрочной износостойкой стали, с устройством для механической фиксации в поднятом положении.
- По требованию заказчика возможна установка ковша с износостойкими накладками или с V-образной режущей кромкой

Система безопасности

При открытии двери кабины оператора происходит активация тормозного режима, выключение блока управления рабочим оборудованием, выключение рулевого управления, переход ГМП в нейтраль.

Дополнительные системы *

1. Система предотвращения опасных сближений и защиты от столкновений;
2. Метка транспортная автономная – система позиционирования;
3. Система мониторинга самоходного горно-шахтного оборудования (система передачи данных на стационарный приемник основных технических параметров работы машины);
4. Система электронного допуска по пропускам;
5. Система дистанционного управления;
6. Система управления погрузкой (система взвешивания);
7. Система видеобзора при движении задним ходом;
8. Система контроля давления в шинах.

* - устанавливаются опционально по требованию заказчика.

ПЕРЕЧЕНЬ

комплекций машины погрузочно-доставочной серии МоА3-4035

Модель	Комплектация
4035-0000020	Кабина (приварная) открытого типа с системами безопасности FOPS и ROPS, двигатель Cummins QSB6.7, ГМП DANA SPICER R 32425 серии 32000, мосты DANA SPICER 16D 2149, тормоза POSI-STOP
40351-0000020	Кабина (съёмная) закрытого типа с системами безопасности FOPS и ROPS, двигатель Cummins QSB6.7, ГМП DANA SPICER R 32425 серии 32000, мосты DANA SPICER 16D 2149, тормоза POSI-STOP
40351-0000022	Кабина (съёмная) закрытого типа с системами безопасности FOPS и ROPS, двигатель Cummins QSB6.7, ГМП DANA SPICER R 32425 серии 32000, мосты МоА3, тормоза POSI-STOP
40352-0000020	Кабина (съёмная) открытого типа с системами безопасности FOPS и ROPS, двигатель Cummins QSB6.7, ГМП DANA SPICER R 32425 серии 32000, мосты DANA SPICER 16D 2149, тормоза POSI-STOP
40352-0000022	Кабина (съёмная) открытого типа с системами безопасности FOPS и ROPS, двигатель Cummins QSB6.7, ГМП DANA SPICER R 32425 серии 32000, мосты МоА3, тормоза POSI-STOP

Технические характеристики

Колесная формула	4x4
Масса снаряженная, кг	18810
Масса номинального груза, кг	7000
Вместимость ковша, м ³	
- геометрическая	2,65
- номинальная	3,0
Вырывное усилие, кН (кг·с):	
- по гидроцилиндрам подъема стрелы	133,0 (13300)
- по гидроцилиндрам поворота ковша	86,0 (8600)
Статическая опрокидывающая нагрузка, кН (кг·с):	162,5(16250)
Максимальная скорость движения, км/ч	25
Вместимость топливного бака, л	170
Вместимость гидравлического бака, л	205
Распределение массы снаряженной, кг:	
- на передний мост	8780
- на задний мост	10030

Габаритные размеры

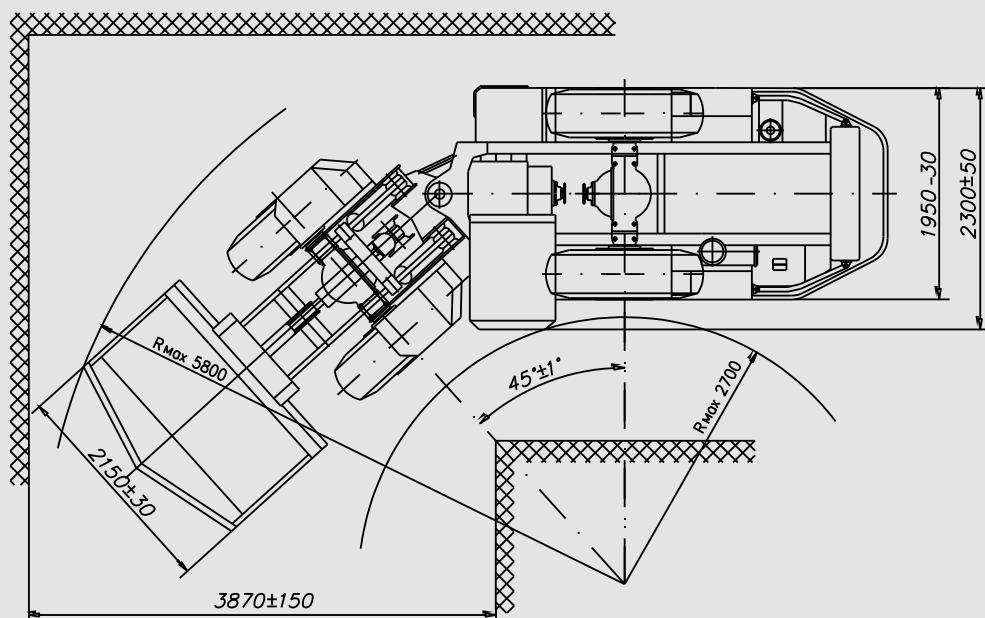
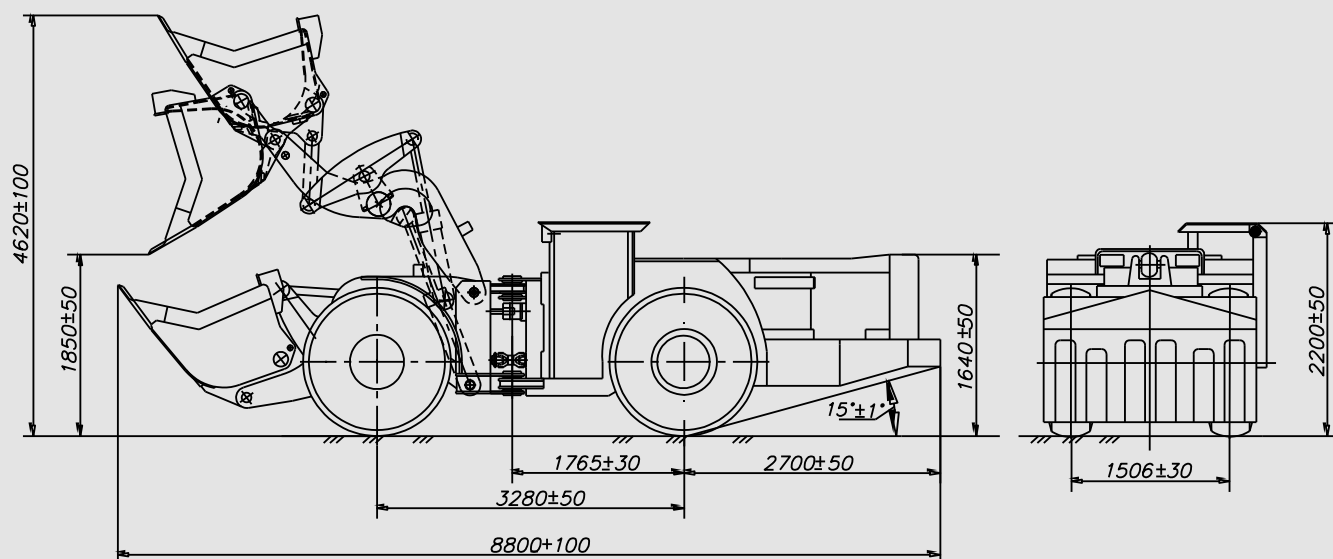

ОАО «БЕЛАЗ»
- управляющая компания холдинга «БЕЛАЗ-ХОЛДИНГ»
ул. 40 лет Октября, 4
222160, г. Жодино, Минская область
Республика Беларусь
тел: (+375 1775) 327 82, 360 67, 337 37
факс: (+375 1775) 701 37
e-mail: office@belazminskby
www.belaz.by

Филиал ОАО «БЕЛАЗ» – управляющая компания холдинга «БЕЛАЗ-ХОЛДИНГ» –
«Могилевский автомобильный завод имени С.М. Кирова»
пр-т Витебский, 5
212601, г. Могилев, Республика Беларусь
тел: (+375 222) 740 776, 740 990
факс: (+375 222) 740 776, 740 990
e-mail: office.moaz@belaz.minsk.by
www.moazby